

# Technické parametry



MODEL	RX6030C	RX6030PC	RX6630C	RX6630PC	RX7330C	RX7330PC
<b>MOTOR</b>						
Mode	4FT-TM4	4FT-TP4	4FT-TM4	4FT-TP4	4FT-TM4	4FT-TP4
Typ	4 válcový common rail motor					
Max. výkon motoru	PS	60		66		73
Objem válců	cm <sup>3</sup>	2435				
Palivová nádrž	litr	(kabina) 95 l (rám) 85 l				
<b>POJEZDOVÉ ÚSTROJÍ</b>						
Převodovka	Synchro Shuttle	Power Shuttle	Synchro Shuttle	Power Shuttle	Synchro Shuttle	Power Shuttle
Počet rychlostních stupňů	24 x 24 (s plazivými rychlostmi)					
Mechanická uzávěrka diferencíálů	zadní standard					
Spojka	suchá jednokotouč.	mokrý vícekotouč.	suchá jednokotouč.	mokrý vícekotouč.	suchá jednokotouč.	mokrý vícekotouč.
Typ vývodového hřídele/otáčky	nezávislý (540/540E)					
<b>HYDRAULICKÝ SYSTÉM</b>						
Ovládání zadního třibodového závěsu	Polohová, silová a smíšená					
Pracovní čerpadlo – průtok	l.min <sup>-1</sup>	41,6				
Čerpadlo řízení – průtok	l.min <sup>-1</sup>	26,0			31,2	
Celkový průtok hydrauliky	l.min <sup>-1</sup>	67,6			72,8	
Počet hydr. okruhů		1 (koncovky: 2) max, 3				
TBZ		kategorie II				
Typ koncovek ramen		rychloupínání				
Zdvíhová síla ramen 610 mm od ok	kg	1630			1768	
Max. zdvihová síla ramen	kg	2075			2256	
<b>POJEZDOVÁ RYCHLOST</b>						
Dopředu	km/h	0,16~36,4			0,17~37,9	
Dozadu	km/h	0,16~35,8			0,17~37,2	
<b>VELIKOST PNEU</b>						
Agrokola přední		11,2-20			11,2-24	
Agrokola zadní		14,9-30			16,9-30	
Radiální kola přední			280/85 R20			
Radiální kola zadní			380/85 R30			
<b>ROZMĚRY</b>						
Celková délka včetně TBZ	mm	3780			3810	
Celková šířka	mm	1800			1960	
Celková výška s rámem	mm	2700			2730	
Celková výška s kabinou	mm	2630			2655	
Rozvor	mm	2100			2130	
Rozchod předních kol	mm	1465			1475	
Rozchod zadních kol	mm	1415			1515	
Světlná výška	mm	420			440	
Poloměr otáčení (se zabrzděným jedním kolem)	mm	3110			3370	
Hmotnost s kabinou a agrokoly	kg	2630			2795	

\* Technické parametry a design výrobku podléhají změnám bez předchozího upozornění.

## Standardní výbava

- Auto PTO
- Plazivé převody
- Auto 4WD
- Tempomat PTO
- Jeden hydraulický okruh
- Joystick
- Polohová a silová regulace hydrauliky
- 7 polová zasuvka
- Ruční ovládání spojky (u Power Shuttle)
- Eko signál
- Tachometr
- Pracovní světla
- Klimatizace
- Signalizace světel
- Stereo (bluetooth)
- Stereo (bluetooth)
- Venkovní ovládání TBZ (provedení s kabinou pouze)

## Volitelná výbava

- Přední závaží
- Zadní závaží
- Maják
- Vzduchem odpružená sedačka
- Uzamykatelné víčko nádrže
- Vnitřní zrcátka
- Příkladné hydraulické okruhy (druhý a třetí)
- Třípolová zásuvka
- Popelník
- Střecha proti slunci (u rops modelu)
- Přední blatníky



www.traktorykioti.cz  
 www.facebook.com/traktorykioti  
 www.youtube.com/user/palspolsro

Váš obchodní partner

# **NOVÁ ŘADA RX**

**UŽITKOVÉ TRAKTORY KIOTI**



  
**KIOTI**<sup>®</sup>  
*vůdce smečky*



# NEW RX30 SERIES



### Dálkové světlomety a pracovní světla

Nové projekční světlomety a pracovní světla zajišťují bezpečnější a jednodušší provoz v podmínkách se sníženou viditelností.



### Power Shuttle T/M

Páka power shuttle umožňuje snadný pohyb vpřed a vzad bez použití spojkového pedálu.



### Tlačítko spojky (power shuttle)

Tlačítko spojky (power shuttle) zajišťuje plynulý rozjezd a dále ruční spojka umožňuje řidiči přeradit rychlostní stupeň bez použití nožní spojky.



### Vnější úchyt

Úchyt napomáhá obsluze k nastoupení do traktoru.

# RX6030/6630/7330

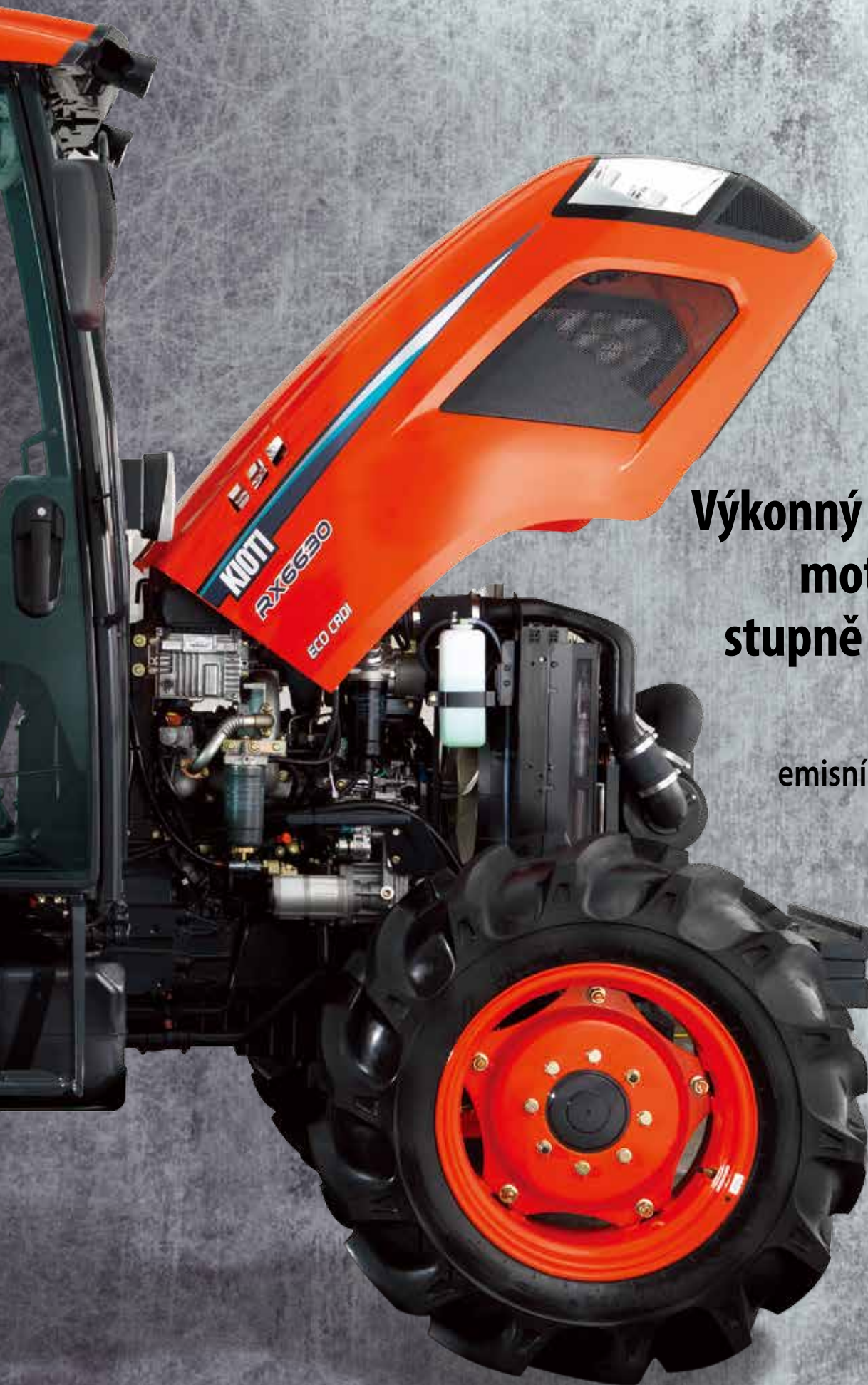

**Výkonný a ekologický  
motor emisního  
stupně III B (Tier IV)**

Nízká hluchnost,  
minimální vibrace,  
emisní stupň III B (Tier IV)

### Motor Common Rail Diesel (CRDI)

Nový motor Common Rail Diesel (CRDI) zlepšuje účinnost využití paliva a snižuje úroveň hluku. Řada RX, s tímto motorem šetrným k životnímu prostředí s emisním stupěm III B, nabízí obsluze vylepšené pracovní prostředí s plynulým a silným výkonem.

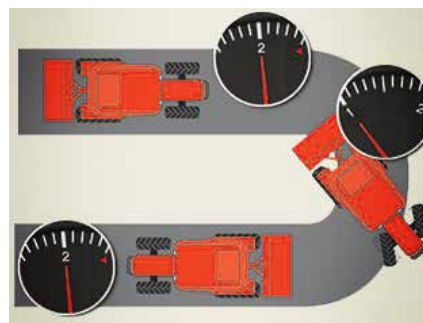

### Asistent zatáčení

Volitelná výbava asistent zatáčení je k dispozici pro bezpečnější, efektivnější a přesnější práci. Otáčky motoru automaticky poklesnou o 10% při ostrých zatáčkách, což vede ke snížení spotřeby paliva a snížení rázového namáhání v ostrých zatáčkách.

### Vyrovnaní kroutícího momentu

Tato nová funkce umožňuje motoru udržovat stálou a stabilní hodnotu kroutícího momentu. Obsluha může kdykoliv zapnout klimatizaci a hodnota momentu zůstane stabilní a neovlivní tak žádnou jinou vykonávanou činnost zachováním stejného kroutícího momentu.

### Nízká hlučnost, minimální vibrace

Vyzkoušejte nový RX a jeho nové antivibrační technologie. Výrazně snížené vibrace a hluk zajišťují obsluze optimální pracovní podmínky pro celý den.



### Tempomat PTO

Otáčky PTO lze jednoduše nastavit pomocí tlačítka bez ohledu na velikost zatížení. Tato funkce pomáhá udržovat stabilní otáčky PTO. Při použití PTO může obsluha jednoduše měnit otáčky PTO pomocí tlačítek Inc.(+) nebo Dec(-).





### ❶ LCD panel

Obsluha může kontrolovat a sledovat detaily vztahující se k několika ovládacím funkcím, jako jsou rychlost, spotřeba paliva, režim Eco atd. Tyto informace jsou zaznamenány na LCD přístrojové desce.



### ❷ Vzduchem odpružená sedačka (volitelná výbava)

Ergonomicky tvarované, plně nastavitelné odpružené sedadlo s látkovým potahem umožňuje obsluze řídit v pohodlí.



### ❸ Ergonomické páky

Ergonomické páky napomáhají snížit únavu obsluhy a barevně odlišený pákový systém umožňuje snadnou obsluhu.



### ❹ Nastavitelný volant

Díky nastavitelnému panelu a nastavitelnému volantu se perfektně sedí každému řidiči.

# Komfortní interiér





**5 Klimatizace**

Regulace teploty v kabině vytváří komfortní pracovní podmínky pro obsluhu během všech ročních období.



**6 Stěrač zadního okna (pouze s kab.)**

Zadní stěrač udržuje zadní okno v čistotě od deště a prachu, což zajišťuje jasnou viditelnost dozadu.



**7 Bluetooth/MP3 přehrávač (pouze s kab.)**

Vylepšené pracovní prostředí a prožitek z hudby a rádia při práci.



**8 Modernizovaná kabina**

Nová vylepšená kabina bude minimalizovat únavu řidiče. Přední sklo se zvýšeným umístěním stěračů a kabina s novým těsněním poskytuje lepší viditelnost a lepší odhlučnění.







### Venkovní ovládání TBZ (pouze s kab.)

Venkovní ovládání TBZ umožňuje jednoduché, praktické a bezpečné ovládání zadního TBZ zvenku při připojování nářadí.



### Zadní přídavná pracovní světla

Venkovní ovládání TBZ umožní obsluze pracovat bezpečně a účinně za zhoršených světelných podmínek.



### Velká palivová nádrž

Zvětšená palivová nádrž o obsahu 95 litrů (s rámem 85 litrů) umožňuje produktivní práci bez nutnosti častého tankování.



### Maximální světlost

Maximální světlost 420 mm (73hp 440 mm) napomáhá snadné jízdě na skalnatém nebo nerovném terénu.

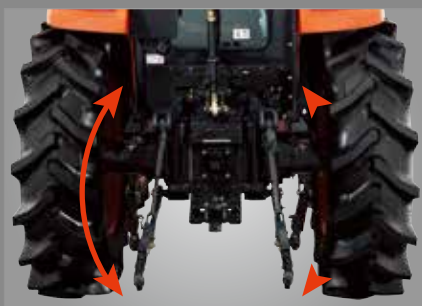

### Vnější hydraulické válce

RX řada používá dva externí hydraulické válce se zvýšenou silou zdvihu na 2075 kg (60,66 PS) a 2256 kg (73 PS).



### Auto PTO

Automatické vypínání a následné zapnutí PTO při zvedání nebo couvání chrání stroj a nářadí, rovněž zvyšuje pracovní výkon.



### 24 x 24 plně synchronizovaná převodovka T/M

24 rychlostních stupňů vpřed i vzad (std.s plazivými převody) umožňuje obsluze vždy najít ten správný rychlostní stupeň pro danou práci



### Hydraulické okruhy a joystick

Hydraulické okruhy a joystick vzadu mohou být přidány další dva hydraulické okruhy (druhý a třetí), které zajistí ovládání i složitějšího nářadí. Std. montovaný joystick ovládá rozvaděč se dvěma dalšími hydr. okruhy pro ovládání čelního nakladače nebo řpčelního hydraulického závěsu.

# PRACUJ CHYTŘE PRACUJ BEZPEČNĚ

## Čelní nakladač

Nakladač KL601/KL7320 je vybaven univerzálním rychloupínacím montážním systémem, který umožňuje uchycení lopaty jednoduše zatlačením přes střední západku. Nakladač KL601/KL7320 využívá hydraulický systém traktoru, je ovládán joystickem s plovoucí polohou a je dodáván s indikátorem úrovně lžice.

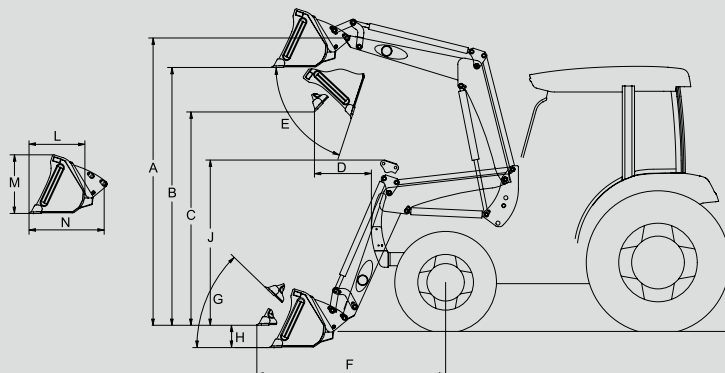
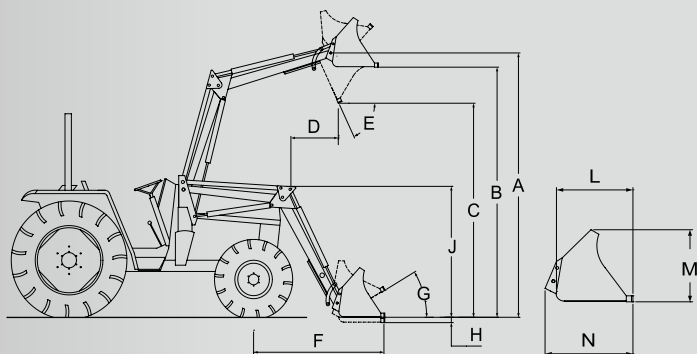

### KL601

### RX6030/6630

A. Maximální výška zdvihu	2901 mm
B. Maximální světlost se lžicí v horizontální poloze	2609 mm
C. Maximální světlost se sklopenou lžicí	2169 mm
D. Dosah v maximální výšce	564 mm
E. Maximální úhel vyklopení	71°
F. Dosah se spuštěnou lžicí	1867 mm
G. Maximální úhel naklopení	44°
H. Maximální hloubka výkopu	160 mm
J. Celková výška nakladače v transportní poloze	1694 mm
L. Vnitřní hloubka lžice	549 mm
M. Výška lžice	579 mm
N. Hloubka lžice včetně uchycení	739 mm
Velikost lžice	2032 mm
Jmenovitý objem lžice	0,32 m <sup>3</sup>
Maximální objem lžice	0,49 m <sup>3</sup>
Nastavení přepouštěcího ventilu	18,14 Mpa
Jmenovitý průtok	48,05 l.min <sup>-1</sup>
Přibližná váha včetně lžice	621 kg
Velikost lžice použité pro specifikaci	2032 mm
Nosnost na čepch v maximální výšce	1137 kg
Síla v trhu	1776 kg
Typ zvedacích válců	58 × 511 mm
Typ válců lžice	64 × 358 mm
Zvednutí nakladače	4,3 s
Spuštění nakladače	2,9 s
Vysypání lžice	3,1 s
Zpětné naklopení lžice	2,0 s

\* Technické parametry a design výrobku podléhají změnám bez předchozího upozornění.

### KL7320

### RX7330

A. Maximální výška zdvihu	3401 mm
B. Maximální světlost se lžicí v horizontální poloze	3124 mm
C. Maximální světlost se sklopenou lžicí	2598 mm
D. Dosah v maximální výšce 45°	518 mm
E. Maximální úhel vyklopení	47°
F. Dosah se spuštěnou lžicí	2042 mm
G. Maximální úhel naklopení	54°
H. Maximální hloubka výkopu	165 mm
J. Celková výška nakladače v transportní poloze	1760 mm
L. Vnitřní hloubka lžice	592 mm
M. Výška lžice	582 mm
N. Hloubka lžice včetně uchycení	838 mm
S. Nosnost na čepch v maximální výšce	1535 kg
T. Síla v trhu	2431 kg
Typ zvedacích válců	71 × 511 mm
Typ válců lžice	71 × 404 mm
Šířka lžice	2083 mm
Hmotnost lžice	194 kg
Přibližná hmotnost bez lžice	666 kg
Objem lžice	0,6 m <sup>3</sup>

\* Technické parametry a design výrobku podléhají změnám bez předchozího upozornění.