

# KIOTI DK4510 DK5010 DK5510

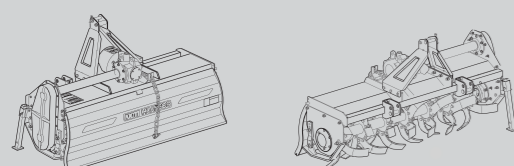

## Rotavátor



## Specifikace rotavátoru

Model	HCE65CS
Doporučený výkon vývodového hřídele traktoru v HP	30 až 50 HP
Hmotnost	266 kg
Pracovní šířka	1650 mm
Typ tříbodového závěsu	kategorie 1
Počet řad pracovních orgánů	8
Hnací řetěz	Válečkový řetěz č. 100
Počet nožů v jedné řadě	6
Otáčky rotorového hřídele	264 ot./min při 540 ot./min výv. hřídele
Pracovní hloubka	133 mm

## Čelní nakladač

Čelní nakladač KL5510 značky KIOTI je zkonstruován konkrétně pro traktory řady DK, přičemž zajišťuje efektivní výkonnost a je ovládán jediným pákovým ovladačem. Tento nakladač značky KIOTI, s vestavěnou parkovací opěrou, je zkonstruován tak, aby jeho připojení a odpojení bylo rychlé a snadné. Pro nakladače řady KL se využívá hydraulika traktoru, jsou ovládány jedinou pákou, kopírují terén a dodávány jsou s indikátorem výšky lopaty.

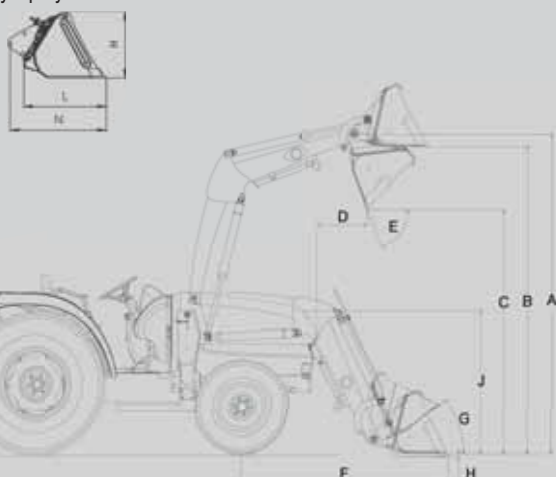

## Specifikace nakladače

Model	KL5510
A. Maximální výška zdvihu	2 768 mm
B. Světla výška při přidávaném zařízení ve vodorovné poloze	2 449 mm
C. Výška při vykloněné lopatě	2 075 mm
D. Dosah při maximální výšce (45°)	460 mm
E. Maximální úhel sklonu	58 °
F. Dosah s lopatou na zemi	1 800 mm
G. Maximální úhel zaklopení	38,9 °
H. Hlubkový dosah pod úroveň země	231 mm
J. Celková výška v přepravní poloze	1 465 mm
L. Hloubka lopaty (k zadní straně vnitřního pláště)	470 mm
M. Výška lopaty	560 mm
N. Hloubka lopaty (k otočnému čepu)	660 mm
S. Nosnost v plné výšce	1 285 kg
T. Maximální zdvihová síla	1 734 kg
Zdvíhací válec	Ø 65 x 463
Válec lopaty	Ø 60 x 370
Šířka lopaty	1670/1830 mm
Hmotnost lopaty	121,5 kg
Přibližná hmotnost (bez lopaty)	630 kg

\* Změny vyhrazeny.

## Specifikace

MODEL	DK4510(N)	DK4510(N)HS	DK5010(N)	DK5010(N)HS	DK5510(N)	DK5510(N)HS
MOTOR	4B243LWL-E1		4B243LWL-E		3FT-TL4-E	
Model	4B243LWL-E1		4B243LWL-E		3FT-TL4-E	
Typ	Čtyřválcový vertikální v řadě s vodním chlazením čtyřdobý dieselový				Tříválcový CRDI	
Celkový výkon motoru	HP (kW)	45 (33,6)	49 (36,5)		55(41,0)	
Výkon na vývod. hřídeli	HP (kW)	37,6 (28,0)	40,9 (30,5)		48 (35,8)	
Obsah válců	cm <sup>3</sup>	2435				1826
Jmenovité otáčky	ot./min	2600				
Obsah palivové nádrže	l	45				

### HNACÍ ÚSTROJÍ

Spojka	Suchá, jednokotoučová					
Převodovka	Synchron.	H-Shuttle	Synchron.	H-Shuttle	Synchron.	H-Shuttle
Rychlosti	16 x 16					
Uzávěrka diferenciálu	Zadní standardní					
Brzda	Lamelová v olejové lázni					
Vývodový hřídel	Nezávislý					
Zadní výv. hřídel (doplň.)	ot./min	540/540E (540/1000)				
Pohon čtyř kol	Mechanický					

### HYDRAULICKÝ SYSTÉM

Čerpadlo	Zubové					
Výkon čerpadla (max. průt. rychlost)	l	55,1				
Tříbodový závěs	Kategorie I		Kategorie II (Kategorie I doplňková)			
Maximální nosnost hydr. ramen /61 cm od ok	kg	1360/1230				
Ovládací systém hydrauliky	Poloha, tah					
Počet hydraulických okruhů vzadu	std. 2					
Řízení	Hydrostatické servořízení					

### VELIKOST PNEUMATIK (ZEMĚĎĚLSKÝCH)

Přední	8-16					
Zadní	12,4-24					

### RYCHLOST JÍZDY

Vpřed	km/h	0,34 - 32,5				
Vzad	km/h	0,33 - 31,6				

### ROZMĚRY

Celková délka (vč. 3b. závěsu)	mm	3157				3170
Celková šířka	mm	1500 / úzká: 1410 /1350				
Celková výška	mm	2430				
Rozvor	mm	1810				
Min. světla výška vozidla	mm	388				
Rozchod kol	Přední (zem.)	mm	1284 / úzká: 1164			
	Zadní (zem.)	mm	1251 / úzká: 1141			
Min. poloměr zatáčení (s brzdou)	mm	2630 / úzká: 2420				
Hmotnost se zem. pneu	kg	1570				1581

\*POZNÁMKA: Změny vyshrazeny.

**KIOTI**  
www.traktorykioti.cz



## Standardní vybavení

- Parkovací brzda
- Přístrojová deska
- Houkačka
- Osvětlení
- Ukazatele směru jízdy
- Uzávěr hrdla palivové nádrže
- Kryt vývodového hřídele
- Držák nápojů
- Bezpečnostní pás
- Dvourychlostní otáčení – by speed
- Sklopná ochranná konstrukce ROPS
- 1. a 2. hydraulický okruh

## Doplňkové vybavení

- Sada předních a zadních pracovních světel
- Sada předehřivače paliva (pouze pro 55 HP)
- Sada předních závaží
- Sada zadních závaží
- Strážka proti slunci
- Tříbodový závěs kat. I (pouze pro 55 HP)
- Tříbodový závěs kat. I / kat. II (rychloupínací systém)
- Sada tažné tyče (U)
- Podlahová rohož
- Doplňková sada vývod. hřídele (1000 ot./min)
- Maják
- Kabina s topením a ventilací



Kabina pro traktory řady DK

## Příslušenství

- Čelní nakladač
- Rotační kultivátor

Váš obchodní partner

# NOVÁ ŘADA DK

## KOMPAKTNÍ TRAKTOR ZNAČKY KIOTI



**KIOTI**  
vůdce směčky

# Vyzkoušejte nový výkonný traktor řady DK

## Moderní a elegantní design

Moderní a elegantní design kapoty zajišťuje obsluhu vynikající vzhled a umožňuje rychlý a pohodlný přístup pro každodenní údržbu. Pro usnadnění údržby a pohodlí řidiče je u kapoty použit pomocný vzduchový píst.



## Středová pruh

Středová pruh na kapotě. Zlepšuje orientaci řidiče při jízdě vpřed.



## Skutečná kompaktnost

Traktor je zkonstruován tak, aby byl dokonale vhodný pro sad nebo vinici a nepoškozoval plodiny (certifikace T2). Nabízena je také střední ochranná konstrukce ROPS na ochranu obsluhy před nízkou rostoucími větvemi v sadu nebo na vinici. Není již nutné shýbat hlavu.

## NOVÁ GENERACE KOMPAKTNÍCH TRAKTORŮ KIOTI



## Ekologický dieselový motor (pouze u 55 HP)

Nový dieselový ComonRail zvyšuje účinnost spalování paliva o více než 20 % a současně snižuje hladinu hluku. Nová řada DK s ekologickým motorem nabízí obsluhu tiché pracovní prostředí při vysokém výkonu.



## Řízení s posilovačem a páka pro naklonění volantu

Standardní řízení s posilovačem minimalizuje úsilí potřebné pro ostré, opakované zatáčení. Volant se nakloní jednoduchým stisknutím páky, což umožňuje snadné nastavení podle potřeb obsluhy.



## Převodovka H-shuttle (modely s H-shuttle)

Použitá převodovka typu H-shuttle představuje jedinečnou technologii firmy Daedong. Pro změnu směru jízdy v pomalých rychlostech není nutné sešlápnout spojku.

## Přístrojová deska

Digitální přístrojová deska se špičkovou technologií zajišťuje lepší viditelnost i během dne.

## Snadné ovládání

Pro zajištění snadného ovládání je většina ovládacích tlačítek umístěna na pravé straně, stroj je vybaven pákami pro plynulé řazení jako u osobního vozidla.



## Skříňka na nářadí

Snadný přístup ke skřínce na nářadí za sedadlem.

## Držák nápojů

Nadstandardní pohodlí s velkým držákem chytrého telefonu a držákem nápojů. Lze dodat i zásuvku pro nabíječku chytrého telefonu.

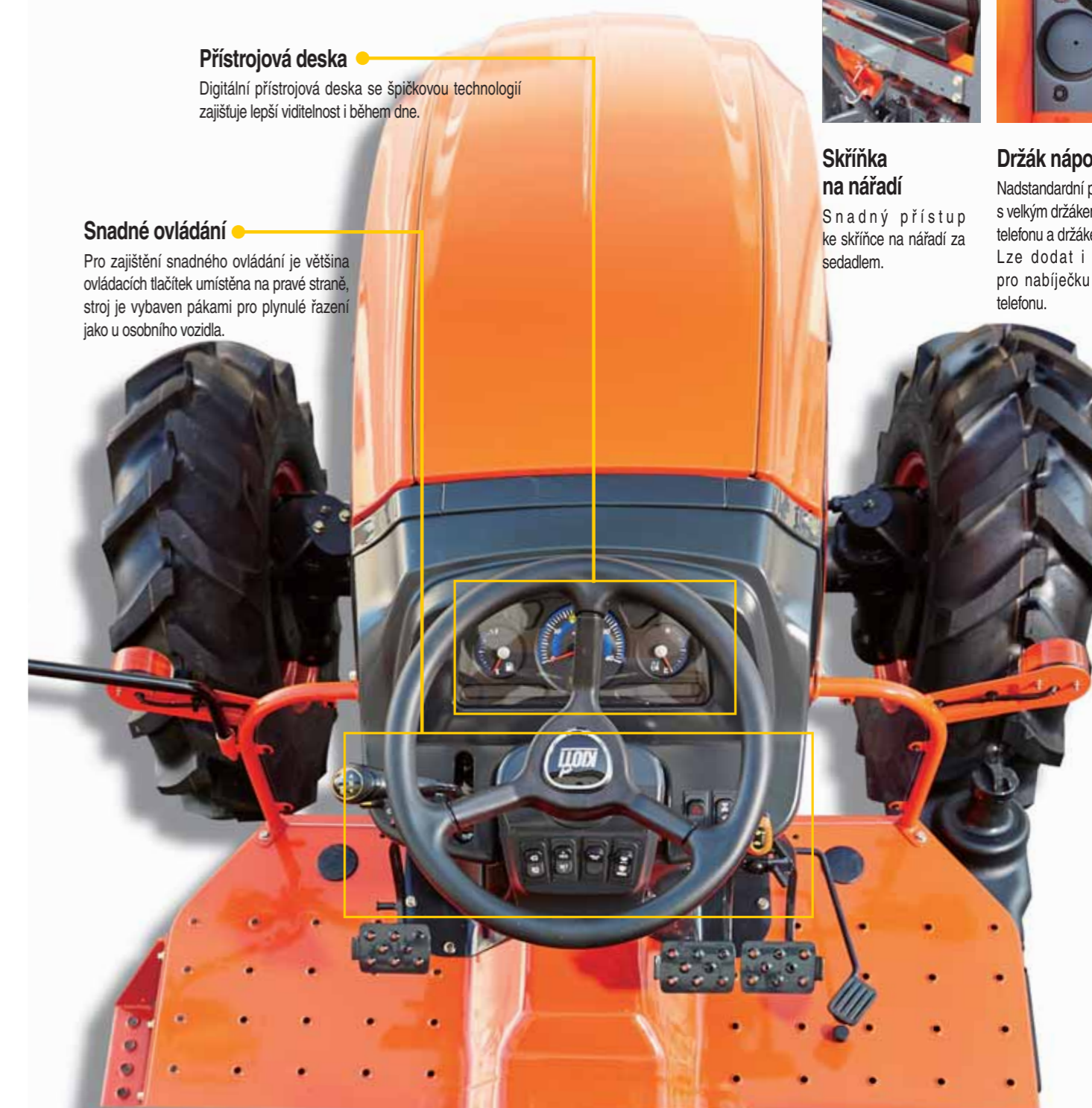

## Velká světla výška traktoru

Maximální světla výška traktoru (400 mm) zvyšuje průchodnost traktoru v jakémkoliv terénu.



## Tempomat PTO (pouze pro 55 HP)

Vzhledem k motoru řízenému jednotkou ECU lze otáčky vývodového hřídele (otáčky motoru) udržovat na nastavené hodnotě i v podmínkách měnícího se zatížení.



## Zesílená hydraulika

Maximální zdvihová síla zadního třibodového závěsu (1360 kg) předurčuje traktor k náročným pracím. Hydraulické čerpadlo o výkonu 55 l.min<sup>-1</sup> je dostačující i pro náročné práce.



## Madlo na blatníku

Madlo typu nuční opěrky na blatníku snižuje únavu zejména u řidiče, který stroj používá po delší dobu.



## Luxusní odpružené sedadlo

Ergonomicky navržené, nastavitelné odpružené sedadlo umožňuje obsluhu řídit v pohodlí bez ohledu na typ práce. Kapsa na zadní straně sedadla slouží k uložení návodu k obsluze.



## Zadní světlo

Velmi dobře viditelná zadní světla zajišťují bezpečnost a také zdokonalují design nové řady DK.