

Technická data KRAMER 4407, 5507, 5509

(všechny údaje uvedeny při standardním provedení stroje se standardní lopatou)

PROVOZNÍ DATA	4407	5507	5509
Objem lopaty	1,2 – 3,0 m ³	1,2 – 4,0 m ³	1,2 – 4,0 m ³
Hmotnost bez příslušenství	7900 kg	9200 kg	10620 kg
Radius otáčení - na vnější hranu pneu	3755 mm	3755 mm	4350 mm
Celkový výklopný úhel nosiče nářadí	152°	152°	157°
MOTOR			
Výrobce	Deutz	Deutz	Deutz
Typ/popis	TCD 3.6 L4	TCD 4.1 L4	TCD 4.1 L4
Výkon	90 kW / 122 PS	115 kW / 156 PS	115 kW / 156 PS
Max. kroutící moment	480 Nm / 1600 ot/min	609 Nm / 1600 ot/min	609 Nm / 1600 ot/min
Objem	3621 cm ³	4038 cm ³	4038 cm ³
Emise	DOC	DOC a DPF	DOC a DPF
ÚDAJE O POJEZDU			
Pohon pojezdu	plynule regulovatelný hydrostatický, 4x4		
Rychlost	Ecospeed 0 – 40 km/h	Ecospeed Plus 0 – 40 km/h	Ecospeed Plus 0 – 40 km/h
Nápravy	Carraro – planetové řídicí nápravy		
Celkový úhel kyvu	+ / - 10°		
Uzávěrka diferenciálu	Diferenciál 100 % účinnost (na přední nápravě)		
Pracovní brzdy	Hydraulické dvouokruhové lamelové na přední a zadní nápravě		
Ruční brzda	Elektro-hydraulicky ovládaná pružinová kotoučová brzda na přední nápravě		
Standardní pneu	460/70-R24		
PRACOVNÍ HYDRAULIKA A HYDRAULIKA ŘÍZENÍ			
Princip	hydrostatické řízení obou náprav s elektronickou synchronizací řízení		
Max. natáčení náprav	2 x 40°	2 x 40°	2 x 40°
Pracovní čerpadlo	Axiální pístové čerpadlo	Axiální pístové čerpadlo	Axiální pístové čerpadlo
Průtok hydraulického oleje	140 l/min	187 l/min	187 l/min
Pracovní tlak	260 bar		
PRACOVNÍ KINEMATIKA			
Max. nosnost	4300 kg	5500 kg	5500 kg
Max. výška zdvihu	7000 mm	7000 mm	8750 mm
Nosnost při max. zdvihu	3300 kg	4000 kg	1300 kg (4990 kg*)
Nosnost při max. dosahu	1500 kg	2000 kg	2200 kg
Výška zdvihu při max. zatížení	5200 mm	5500 mm	5000 mm (8750 mm*)
Dosah při max. zatížení	1600 mm	1890 mm	2400 mm

* s hydraulickým vyrovnáváním a naklápací hlavou

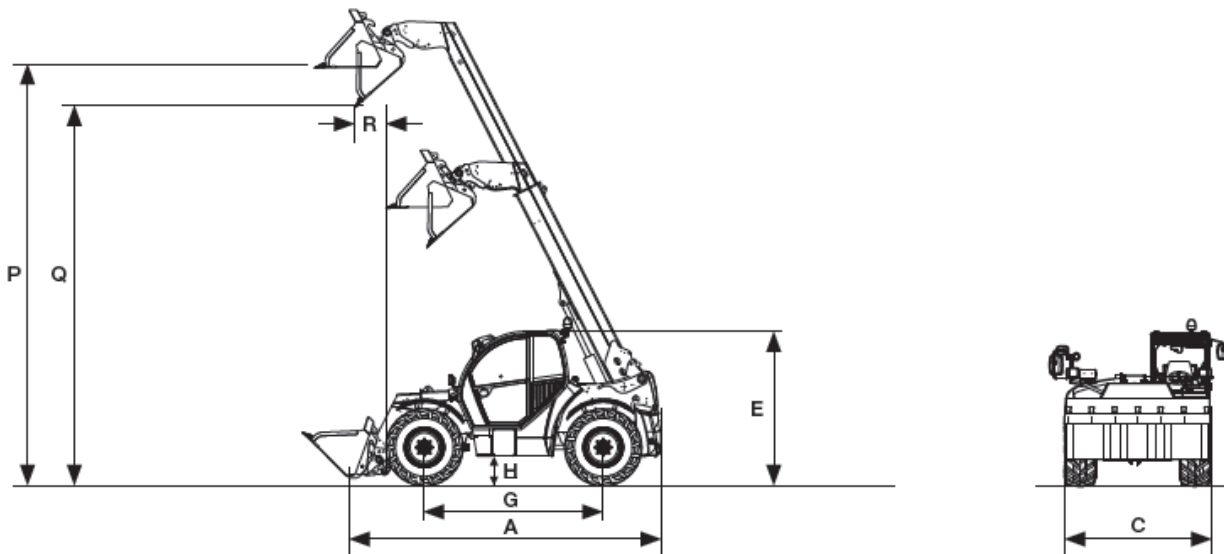

Provozní data Kramer 4407, 5507, 5509

(rozměry se standard. lopatou a standard. pneu)

		4407	5507	5509
A	délka s nosičem náradí	4985 mm	4985 mm	5690 mm
C	max. šířka (vč. lopaty)	2500 mm	2500 mm	2500 mm
E	výška vč. střešky kabiny	2490 mm	2490 mm	2490 mm
G	rozvor kol	2950 mm	2950 mm	3150 mm
H	světlost stroje	418 mm	418 mm	412 mm
P	nakládací výška	6835 mm	6835 mm	8498 mm
Q	vyklápěcí výška	6183 mm	6183 mm	7997 mm
R	vzdálenost vyklápění při max. zdvihu	495 mm	495 mm	63 mm