

Tracked carriers Raupentransporter

# ALL TERRAIN LINE TC350d



## GENERAL FEATURES

- Tracked dumper with hydrostatic transmission having two independent circuits with variable displacement axial piston pump and two speeds axial piston motors.
- Controls are completely pilot assisted through joy-sticks assembled on the armrests of the 180° rotating driver's seat. A particular electric hydraulic switch permits to maintain the position of the joy-stick's control in correspondence with the running direction however the seat is turned.
- Rocking bear rollers. Counter-rotation of the tracks.
- STAGE V turbo diesel common rail engine with electronic DPF and Murphy diagnostic system.
- Canopy standard.
- Loading vessel with 180° swivel tipping operated by one slew motor, controlled by joy-sticks.
- Versatile track body to be used in a wide range of application (transport, crane and pile drivers mainly), particularly suited to safely drive on soft or muddy ground. Available 2 different tracks sizes to reduce the ground pressure and overcome all the most slippery and highest gradient slopes.

**OPTIONAL:** Closed cab - 450 mm wide tracks (option with canopy / standard with closed cab) Hydraulic P.T.O. 50 l/min at 175 bar - High Flow 80 l/min at 175 bar - Auto Two Speed - Auto Idle - Rear camera - Towing hook.

## TECHNICAL DATA

|   |                    |                                  |
|---|--------------------|----------------------------------|
| Operational weight with canopy (320 mm / 450 mm tracks) | kg                 | 3540 / 3750                      |
| Operational weight with closed cabine (450 mm tracks)   | kg                 | 4000                             |
| Operational loading                                     | kg                 | 3500                             |
| Swivelling Skip capacity:                               | m <sup>3</sup>     | 1.88                             |
| - struck  | m <sup>3</sup>     | 1.60                             |
| - liquids   | m <sup>3</sup>     | 1.07                             |
| Turbo Diesel engine STAGE V with electronic DPF         | type               | KUBOTA V2403M-CR Turbo - STAGE V |
| - Max. power (2700 rpm)                                 | KW/HP              | 48,6 / 65,7                      |
| - Displacement  | cm <sup>3</sup>    | 2434                             |
| - Cylinders   | n°                 | 4                                |
| - Max. torque at 1600 rpm                               | daNm               | 19,8                             |
| - Cooling   | type               | liquid                           |
| Transmission  | type               | hydrostatic                      |
| Axial piston pump with variable cubic capacity          | n°                 | 2                                |
| Total capacity  | l/min              | 77x2                             |
| Utilities gear pump                                     | n°                 | 1                                |
| Capacity  | l/min              | 50                               |
| Max. working pressure for translation                   | bar                | 330                              |
| Max. working pressure for utilities                     | bar                | 175                              |
| Speed with manual shift (I speed / II speed)            | km/h               | 0-5 / 0-12                       |
| Speed with automatic shift (Auto Two Speed)             | km/h               | 0-12                             |
| Steering system through independent tracks              | type               | hydrostatic                      |
| Rubber tracks tensioning                                | type               | with grease                      |
| Track width   | mm                 | 320 - 450                        |
| Specific ground pressure with canopy:                   |                    |                                  |
| - with 320 mm wide tracks empty / loaded                | kg/cm <sup>2</sup> | 0.313 / 0.623                    |
| - with 450 mm wide tracks empty / loaded                | kg/cm <sup>2</sup> | 0.225 / 0.443                    |
| Max. gradient capability full loaded                    | max. %             | 70                               |
| <b>REFUELLING</b>                                       |                    |                                  |
| Fuel tank capacity                                      | l                  | 70                               |
| Hydraulic oil tank capacity                             | l                  | 55                               |

## EIGENSCHAFTEN

- Raupentransporter mit hydrostatischem Getriebe mit zwei unabhängigen Kreisläufen mit Axialkolbenpumpe und variablem Hubraum und Fahrmotoren mit zwei Fahrgeschwindigkeiten.
- Servosteuerung durch Joysticks die direkt auf den Armlehnen des um 180° drehbaren Fahrersitzes angebracht sind. Somit schaut der Fahrer immer in Fahrtrichtung. Ein elektrisch-hydraulischer Schalter ermöglicht die Steuerung des Joysticks der Fahrtrichtung entsprechend, unabhängig von der Position des Fahrersitzes anzupassen.
- Hydrostatische Antrieb mit Gegensteuerung. Schwingende Rollenlager.
- Abgasstufe V Kubota Turbo Diesel Common Rail Motor mit elektronischem Dieselpartikelfilter und Murphy Diagnose System.
- Schutzdach Standard
- 180° Drehschüttmulde über Joystick gesteuert
- Vielseitig einsetzbarer Raupenunterwagen (Materialtransport, Kran, Ramme etc.) für sicheres Arbeiten auf weichem, lehmigem und schlammigem Untergrund. Mit den optional erhältlichen 450 mm breiten Raupenkettens mit geringem Bodendruck, ist sicheres Fahren auf rutschigem und steilem Gelände gewährleistet.

**OPTION:** 450 mm breite Raupenkettens - Zusatzhydraulik 50 l/min bei 175 bar - High Flow Zusatzhydraulik 80 l/min bei 175 bar - Automatische Zweistufen Geschwindigkeit - Automatische Drehzahlregelung - Rückfahrkamera - geschlossene Fahrerkabine - Abschlepphaken.

## TECHNISCHE DATEN

|  |                    |                                  |
|--|--------------------|----------------------------------|
| Betriebsgewicht mit Schutzdach (320/450 mm Ketten)           | kg                 | 3540 / 3750                      |
| Betriebsgewicht mit Kabine (450 mm Ketten)                   | kg                 | 4000                             |
| Nutzlast   | kg                 | 3500                             |
| Ladefähigkeit:   | m <sup>3</sup>     | 1.88                             |
| - gehäuft (SAE Norm)   | m <sup>3</sup>     | 1.60                             |
| - flach  | m <sup>3</sup>     | 1.07                             |
| - Flüssigkeit  | m <sup>3</sup>     | 1.07                             |
| Turbo Dieselmotor mit elektronischem DPF                     | typ                | KUBOTA V2403M-CR Turbo - STAGE V |
| Max.Leistung (2600 U/min)                                    | KW/PS              | 48,6 / 65,7                      |
| Hubraum  | cm <sup>3</sup>    | 2434                             |
| Zylinder   | n°                 | 4                                |
| Drehmoment max. 1600 U/min                                   | daNm               | 19,8                             |
| Kühlung  | typ                | wasser                           |
| Getriebe   | typ                | hydrostatisch                    |
| Getriebekolbenpumpen mit variablem Hubraum                   | n°                 | 2                                |
| Förderleistung total   | l/min              | 77x2                             |
| Zahnradpumpe (Arbeitshydraulik)                              | n°                 | 1                                |
| Förderleistung   | l/min              | 50                               |
| Betriebsdruck max. für Fahrhydraulik                         | bar                | 330                              |
| Betriebsdruck max. für Arbeitshydraulik                      | bar                | 175                              |
| Erste / Zweite Geschwindigkeit                               | km/h               | 0-5 / 0-12                       |
| Geschwindigkeit mit automatischer Schaltung (Auto Two Speed) | km/h               | 0 - 12                           |
| Lenksystem mit unabhängigen Raupen                           | typ                | hydrostatisch                    |
| Spannung der Gummiraupen                                     | typ                | schmierfett                      |
| Breite der Raupen  | mm                 | 320 - 450                        |
| Bodendruck:  |                    |                                  |
| - im Leerzustand / beladen mit Raupenbreite 320mm            | kg/cm <sup>2</sup> | 0.313 / 0.623                    |
| - im Leerzustand / beladen mit Raupenbreite 450mm            | kg/cm <sup>2</sup> | 0.225 / 0.443                    |
| Max.befahrbare Steigung bei Vollast                          | max %              | 70                               |
| <b>FÜLLMENGEN</b>  |                    |                                  |
| Kraftstofftank   | l                  | 70                               |
| Hydrauliköltank  | l                  | 55                               |

## DIMENSIONS / ABMESSUNGEN

Dimensions in mm / Maße in mm

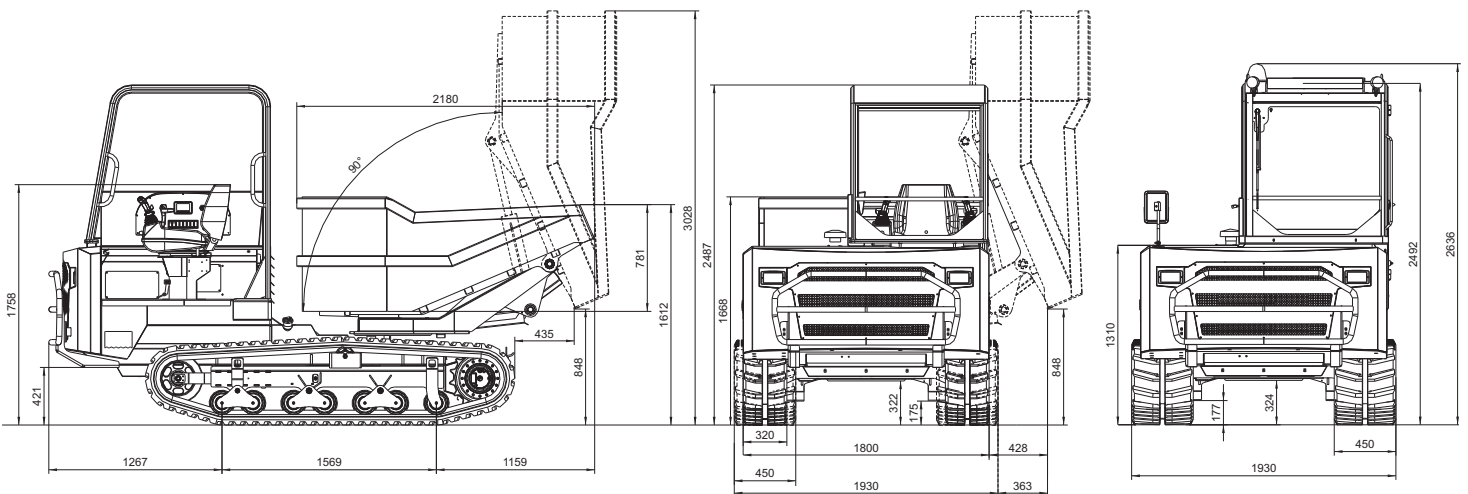

Data, features and pictures are not binding and may be altered without any prior notice. Änderungen ohne Ankündigung vorbehalten, Angaben ohne Gewähr.



**MESSERSI** Machines born to work

Via Arcevieste, 44 - 60010 CASINE di OSTRA (AN) Italy Tel.+39 071 688771 r.a. - Fax +39 071 688586  
Web: www.messersi.it E-mail: export@messersi.it



90060140\_EN-DE