

# DOOSAN

Minirypadla |  
DX62R-3 / DX63-3



Maximální výkon: 60 k  
Provozní hmotnost: 6,25 / 6,37 t  
Max. objem lžice: 0,175 m<sup>3</sup>





# Naprostá všestrannost a vylepšená palivová účinnost

## ▣ Dva modely s novými funkcemi

Bez ohledu na to, o jakou aplikaci se jedná, můžete se spolehnout na ideální pracovní rozsah se sníženým přesahem zadní části u modelu DX62R-3 a kompaktní konvenční přesah zadní části u modelu DX63-3, s jejichž pomocí zvládnete všechny úkoly s efektivním a spolehlivým výkonem, který vám ušetří čas a peníze.

- Optimalizovaný motor, nyní vyhovující evropským předpisům Stage V, využívající EGR (recirkulaci výfukových plynů) a DPF (diesellový filtr pevných částic)
- Vylepšený hydraulický systém se snímáním zátěže a uzavřeným středem využívá výkon motoru účinněji, maximalizuje výkon čerpadla a nabízí větší pohodlí, plynulost a přesnost bez ohledu na zatížení
- Zvýšený výkopový výkon, zvedací kapacita, rychlost pojezdu a trakční síla pro vyšší výkon
- Zlepšená palivová účinnost znamená, že můžete udržovat nízké náklady a omezit dopad na životní prostředí
- Standardní funkce plovoucí dozerové radlice umožňuje rychlé dokončovací práce, jednoduchým pojezdem dozadu



### Vyšší stoupavost a schopnost práce

Díky vysoké tažné síle a silnému točivému momentu otáčení nabízejí modely DX62R-3 a DX63-3 vynikající schopnost práce na svazích.



### Otáčení výložníku

Velikost otočné konzoly a výkyvného válce výložníku zajišťují silný a stabilní výkon.



### Otočný regulátor otáček motoru / automatický volnoběh

Díky elektronickému ovládní lze nastavit optimální otáčky motoru podle pracovní zátěže. Standardně používaná funkce automatického volnoběhu zlepšuje palivovou účinnost a snižuje úroveň hluku.



### Hlavní řídicí ventil

Stroj lze přesně ovládat při jednoduchých i složitých činnostech a přední hydraulický průtok lze přizpůsobit pracovní zátěži. To přispívá k velké úspoře paliva a plynulému provozu.

## Maximální ovladatelnost v každé situaci

Proporcionální předávný průtok znamená, že výkon rypadla je doprovázen hladkými a jistými manévry. Pomocí citlivých joysticků a přehledných ovládacích prvků umístěných tak, aby byly pohodlně přístupné, můžete pracovat bezpečně a jistě s minimálním úsilím. Dokonce i spínače byly ergonomicky umístěny na pravou stranu a jejich poloha stanovena podle četnosti, s jakou jsou používány. Nejvyšší standardy účinnosti máte právě na dosah ruky.

### Panel s barevným LCD monitorem

5,7" barevný LCD panel je umístěn v zorném poli obsluhy. Monitor je uživatelsky přívětivý a umožňuje přístup k nastavením stroje, údajům o údržbě a ovládní předávného průtoku. Jakákoli abnormalita se zřetelně zobrazuje na obrazovce, což vám umožní pracovat bezpečně a sebejistě a mít přesný přehled o všech podmínkách.



### Ukazatele

- Teplota chladicí kapaliny motoru a hydraulického oleje
- Otáčky motoru
- Hladina paliva
- Symbol Eco: mění barvu při změně provozních podmínek (nečinnost, normální nebo zatížení)
- Měřič Eco: ukazuje průměrnou palivovou účinnost za poslední minutu provozu
- Výstražné symboly (12)
- Funkce ochrany proti krádeži
- Plán údržby
- Diagnostické funkce

1. Symbol Eco
2. Měřič Eco



Ovládací prvky vpravo



Proporcionální joystick s pomocným ovládním palcem



Funkce plovoucího dozeru a přepínač režimu pojezdu

# Ideální pracovní prostor – navržený kolem vás

## ▣ Kabina byla navržena ergonomicky s ohledem na pohodlí

Modely DX62R-3 a DX63-3 jsou navrženy tak, aby vám poskytovaly ty nejlepší možné pracovní podmínky. Sofistikovaná přetlaková kabina ROPS je pro vaši bezpečnost certifikována podle normy ISO. Její prostorný interiér nabízí plně nastavitelné a pohodlné sedadlo. Pohodlně usazení máte snadný přístup k několika úložným prostorům a jasný výhled do všech stran na pracovišti. Hladiny hluku a vibrací jsou sníženy, zatímco klimatizace vám umožňuje maximalizovat vaši produktivitu a návratnost investic.



### Ergonomické prostředí pro obsluhu

Prostorná kabina s dostatkem prostoru pro nohy, robustní ergonomické pedály, velká a plochá podlaha, držák nápojů atd.



### Nastavitelné sedadlo, opěrka hlavy a loketní opěrky

Pro větší pohodlí obsluhy.



### Klimatizace

Umožňuje obsluze přizpůsobit průtok vzduchu tak, aby vyhovoval podmínkám.

## Vyšší odolnost – méně údržby

Zesílený podvozek zajišťuje pevnost, zatímco optimalizovaný tvar výložníku umožňuje rovnoměrné rozložení zátěže pro větší odolnost. Materiály nejvyšší kvality, nejpokročilejší počítačem vytvořená konstrukce a testování odolnosti za nejnáročnějších podmínek zajišťují, že vaše rypadlo bude pracovat stále dál.

Modely DX62R-3 a DX63-3 jsou navrženy tak, aby měly nízké nároky na údržbu, a to s delšími intervaly, což vede k větší použitelnosti stroje na místě, přičemž jsou k dispozici kvalifikovaní technici vyškolení společností Doosan, kteří v případě potřeby poskytnou další podporu.



### Naklápěcí kabina

Pro zjednodušení přístupu ke komponentám podléhajícím údržbě.



### Centralizované mazací body

Pro usnadnění údržby jsou mazací body centralizovány.



### Přepínač odpojení baterie

Pro větší bezpečnost a zachování kapacity baterie.



# Technické parametry

## Motor

	DX62R-3	DX63-3
Model	Yanmar 4TNV98	
Počet válců	4	
Jmenovitý výkon při 2100 ot./min (SAE J1349)	44,3 kW (60 k)	
Max. točivý moment při 1365 ot./min	24,6 kgf/m (241 Nm)	
Volnoběh (nízký – vysoký)	1050 [± 10] - 2250 [± 10] ot./min	
Zdvihový objem pístu	3319 cm <sup>3</sup>	
Vrtání × zdvih	98 mm × 110 mm	
Spouštěč	12 V × 3 kW	
Baterie – alternátor	12 V / 100 Ah – 12 V, 80 A	
Vzduchový filtr	Dvojitý prvek s automatickým odstraňováním prachu	

## Kapalinové objemy

	DX62R-3	DX63-3
Palivová nádrž	78 l	
Chladicí systém (objem chladiče)	10 l	
Nádrž na hydraulický olej	65 l	
Motorový olej	10,2 l	
Pojezdové zařízení	2 × 1,4 l	

## Prostředí

Hladiny hluku jsou v souladu s environmentálními předpisy (dynamické hodnoty).

### Emise hluku

	DX62R-3	DX63-3
Hladina hluku LwA (2000/14/ES)	Garantováno: 98 dB(A) Naměřeno: 97 dB(A)	
Hladina hluku LpA (ISO 6396)	74 dB(A)	

## Podvozek

Celkově velmi robustní konstrukce. Všechny svařované konstrukce navrženy tak, aby bylo omezeno namáhání. Vysoce kvalitní, odolné materiály. Boční podvozek svařovaný a pevně připevněný k podvozku. Rolní pásu namazány na celou dobu životnosti. Vodicí klady a hnací kola vybavená plovoucími těsněními. Desky pásu (volitelné příslušenství) vyrobené z indukčně kalené slitiny s trojitými žebry. Tepelně ošetřené spojovací čepy. Hydraulický seřizovač pásů s napínacím mechanismem absorbujícím nárazy.

### Počet roln a desek pásu na každé straně

	DX62R-3	DX63-3
Horní rolly	1 (Ø 130 mm)	
Dolní rolly	5 (Ø 154 mm)	
Počet desek pásu	39	
Celková délka pásu	2500 mm	

## Lžice

Objem (m <sup>3</sup> )	Šířka (mm)		Hmotnost (kg)	Výložník: 2900 mm	
	S bočními břity	Bez bočních břítů		Rameno: 1600 mm	Rameno: 1900 mm
0,175	724	654	141	B	B
0,069	362	300	93,5	A	A

A: Vhodné pro materiály s hustotou menší nebo rovnou 2000 kg/m<sup>3</sup>

B: Vhodné pro materiály s hustotou menší nebo rovnou 1600 kg/m<sup>3</sup>

Pouze pro informaci.

## Hydraulický systém

- Hydraulický systém umožňuje nezávislé nebo kombinované operace
- Hydraulika se snímáním zátěže a uzavřeným středem s pístovým čerpadlem s variabilním zdvihovým objemem
- Ovládání proporcionálním joystickem
- Dvě rychlosti pojezdu umožňují buď zvýšený točivý moment nebo vysokou rychlost
- Automatický volnoběh
- Automatické řazení při pojezdu
- Řízení průtoku v předávných hydraulických okruzích

## Čerpadla

Čerpadlo	Typ	Zdvihový objem	Max. průtok při 2200 ot./min
Hlavní (snímání zátěže)	Tandemové, axiální píst	60 cm <sup>3</sup> /ot.	132 l/min

### Maximální tlak systému

	DX62R-3	DX63-3
Výložník / rameno / lžice	296 kg/cm <sup>2</sup>	
Práce / pojezd	255 kg/cm <sup>2</sup>	
Otáčení	265 kg/cm <sup>2</sup>	

## Mechanismus otáčení

- Motor s axiálním pístem a vysokým točivým momentem s planetovým redukčním převodem
- Výkyvné ložisko: jednořadá kuličkové ložisko smykového typu s indukčně kaleným vnitřním ozubeným kolem
- Vnitřní ozubené kolo a pastorek ponořený v mazivu

### Rychlost otáčení a točivý moment

	DX62R-3	DX63-3
Maximální rychlost otáčení	9,4 ot./min	
Maximální točivý moment otáčení	1317 kgf-m	
Úhel otočení výložníku L/R	70° / 50°	

## Pohon

Každý pás je poháněn nezávislým motorem s axiálním pístem a vysokým točivým momentem prostřednictvím planetové redukční převodovky. Dvě páky / nožní pedály zaručují hladký pojezd s protisměrným otáčením na vyžádání.

### Rychlost a trakce

	DX62R-3	DX63-3
Rychlost pojezdu (nízká – vysoká)	2,6 – 4,7 km/h	
Maximální trakce	5,6 t	
Maximální stoupavost	30° / 58%	

## Hydraulické válce

Pístnice a těla válců z vysoce pevné oceli. Mechanismus pohlcující nárazy namontovaný na válcích pro provoz bez otřesů a prodloužení životnosti.

Válec	Množství	Vrtání × průměr tyče × zdvih (mm)
Výložník	1	105 × 60 × 731
Rameno	1	85 × 55 × 856
Lžice	1	80 × 50 × 600
Dozer	1	110 × 60 × 183
Otáčení výložníku	1	110 × 55 × 550

## Rypné síly (ISO)

Délka výložníku – mm	2900	
	1900	1600
Délka ramena – mm	1900	1600
Lžice - m <sup>3</sup>	0,175	0,210
Lžice	t	4,41
	kN	43,2
Rameno	t	2,93
	kN	25,7

# Rozměry a pracovní rozsah

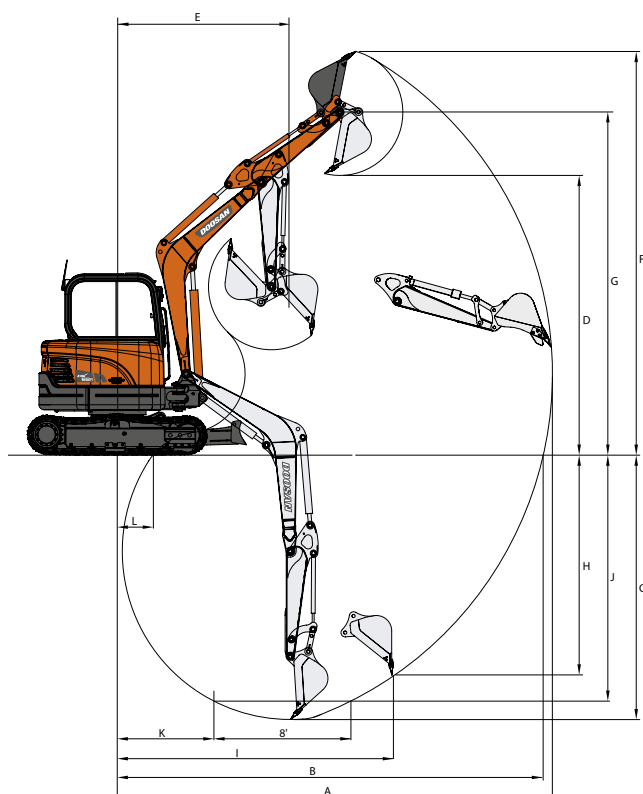
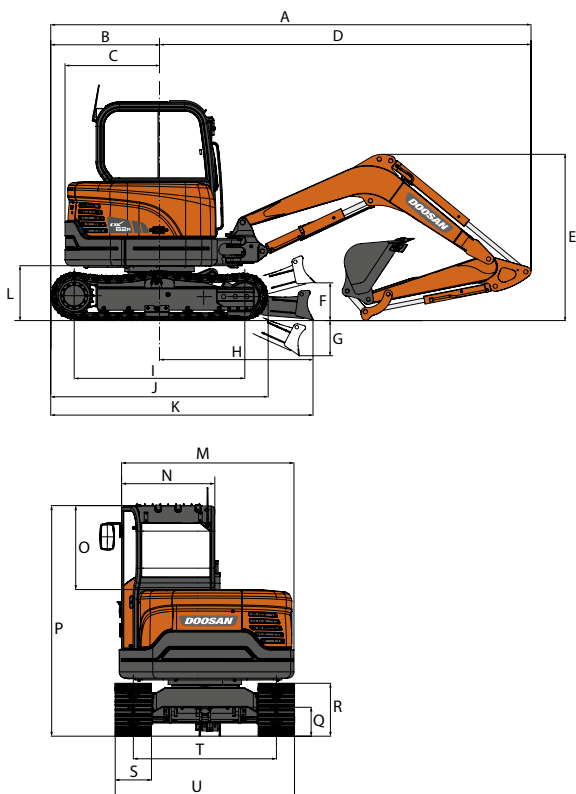

## Rozměry

Délka výložníku	mm	DX62R-3		DX63-3	
		2900	1900	1600	1900
Délka ramena	mm	1600	1900	1600	1900
A Přepravní délka	mm	5670	5670	5670	5685
B Délka zadní části	mm	1270	1270	1270	1285
C Poloměr otáčení zadní části	mm	1100	1115	1270	1285
D Délka přední části	mm	4400	4400	4230	4230
E Přepravní výška (výložník)	mm	2135	2350	2135	2350
E Přepravní výška (hadice)	mm	2175	2370	2175	2370
F Výška dozeru	mm	410	410	410	410
G Řez dozeru pod terénem	mm	440	440	440	440
H Od středové linie k radlici	mm	1870	1870	1870	1870
I Rozvor pásového podvozku	mm	1990	1990	1990	1990
J Délka pásu	mm	2500	2500	2500	2500
K Délka pásu k dozeru	mm	3150	3150	3150	3150
L Světla výška protizávaží	mm	635	635	635	635
M Šířka horní nástavby	mm	1920	1920	1920	1920
N Šířka kabiny	mm	1030	1030	1030	1030
O Výška kabiny nad kapotou	mm	930	930	930	930
P Výška k vršku kabiny	mm	2550	2550	2550	2550
Q Světla výška	mm	310	310	310	310
R Výška pásu	mm	590	590	590	590
S Šířka desky pásu standardní	mm	400	400	400	400
T Rozchod pásů	mm	1580	1580	1580	1580
U Celková šířka	mm	1980	1980	1980	1980
Vzdálenost otočení výložníku, vlevo	mm	605	605	605	605
Vzdálenost otočení výložníku, vpravo	mm	829	829	829	829

## Pracovní rozsah

Délka výložníku – mm	mm	DX62R-3		DX63-3	
		2900	1900	1600	1900
Délka ramena – mm	mm	1600	1900	1600	1900
Objem lžice – m <sup>3</sup>	m <sup>3</sup>	0,175		0,175	
A Max. výkopový dosah	mm	6230	6525	6060	6355
B Max. výkopový dosah (země)	mm	6100	6400	5930	6230
C Max. výkopová hloubka	mm	3815	4115	3815	4115
D Max. nakládací výška	mm	4045	4260	4045	4260
E Min. poloměr otáčení	mm	2530	2645	2360	2475
F Max. výkopová výška	mm	5785	6005	5785	6005
G Max. výška čepu lžice	mm	4930	5145	4930	5145
H Max. hloubka vertikální stěny	mm	3125	3435	3125	3435
I Max. vertikální poloměr	mm	3965	4020	3795	3850
J Max. výkopová hloubka (úroveň 8°)	mm	3425	3765	3425	3765
K Min. poloměr linie 8°	mm	1095	1080	925	910
L Min. výkopový dosah	mm	340	-20	170	-190

## Hmotnost

	Rameno (mm)	Lžice (m <sup>3</sup> )	Šířka desky pásu (mm)	Provozní hmotnost (kg)	Měrný tlak na půdu (kgf/cm <sup>2</sup> )
Přyzové	1900	0,175	400	6250	0,36
Ocelové	1900	0,175	400	6250	0,36



# Zvedací kapacity

## DX62R-3, standardní konfigurace • Standardní šířka pásu: 1980 mm • Bez lžice

Jednotka: 1000 kg	A		1,0 m		2,0 m		3,0 m		4,0 m		5,0 m		Max. zdvih			
	B		☺	☹	☺	☹	☺	☹	☺	☹	☺	☹	☺	☹	A (m)	
Jednodílný výložník: 2900 mm Rameno: 1600 mm Deska pásu: 400 mm	4,0 m								1,17	0,98			1,02	0,85	4,32	
	3,0 m								1,16	0,96			0,8	0,67	4,95	
	2,0 m						1,75	1,42	1,11	0,92	0,78	0,65	0,71	0,59	5,27	
	1,0 m						1,62	1,3	1,05	0,87	0,75	0,62	0,68	0,56	5,34	
	0,0 m						1,56	1,24	1,02	0,83	0,74	0,61	0,7	0,58	5,18	
	<b>Dozer nahoře</b>	-1,0 m	2,56 *	2,56 *	3,16 *	2,39	1,55	1,24	1	0,82				0,79	0,65	4,77
	-2,0 m	4,07 *	4,07 *	3,3	2,45	1,58	1,26							1,04	0,85	3,98
Jednodílný výložník: 2900 mm Rameno: 1600 mm Deska pásu: 400 mm	4,0 m								1,34 *	1,29			1,23 *	1,13	4,32	
	3,0 m								1,38 *	1,28			1,13 *	0,9	4,95	
	2,0 m						2,18 *	1,94	1,65 *	1,23	1,44 *	0,87	1,13 *	0,8	5,27	
	1,0 m						2,98 *	1,81	1,96 *	1,18	1,55 *	0,85	1,19 *	0,77	5,34	
	0,0 m						3,27 *	1,74	2,15 *	1,14	1,60 *	0,83	1,35 *	0,79	5,18	
	<b>Dozer dole</b>	-1,0 m	2,56 *	2,56 *	3,16 *	3,16 *	3,11 *	1,74	2,09 *	1,13				1,56 *	0,89	4,77
	-2,0 m	4,07 *	4,07 *	4,06 *	3,66	2,51 *	1,77							1,57 *	1,17	3,98

## DX62R-3, volitelné příslušenství 1 • Standardní šířka pásu: 1980 mm • Bez lžice

Jednotka: 1000 kg	A		1,0 m		2,0 m		3,0 m		4,0 m		5,0 m		Max. zdvih		
	B		☺	☹	☺	☹	☺	☹	☺	☹	☺	☹	☺	☹	A (m)
Jednodílný výložník: 2900 mm Rameno: 1900 mm Deska pásu: 400 mm	5,0 m												1,26 *	1,17	3,65
	4,0 m								1,14 *	1,03			0,93	0,78	4,69
	3,0 m								1,22	1,02	0,83	0,7	0,75	0,63	5,27
	2,0 m						1,86	1,51	1,17	0,97	0,81	0,68	0,68	0,56	5,56
	1,0 m						1,71	1,38	1,1	0,91	0,79	0,65	0,65	0,54	5,63
	0,0 m						1,62	1,3	1,06	0,87	0,76	0,63	0,67	0,55	5,49
	<b>Dozer nahoře</b>	-1,0 m	2,16 *	2,16 *	2,80 *	2,45	1,6	1,28	1,04	0,85	0,76	0,63	0,74	0,61	5,10
-2,0 m	3,39 *	3,39 *	3,38	2,5	1,62	1,29	1,05	0,86				0,93	0,76	4,39	
-3,0 m			2,47 *	2,47 *	1,41 *	1,37						1,33 *	1,33 *	3,05	
Jednodílný výložník: 2900 mm Rameno: 1900 mm Deska pásu: 400 mm	5,0 m												1,26 *	1,26 *	3,65
	4,0 m								1,14 *	1,14 *			1,03 *	1,03 *	4,69
	3,0 m								1,22 *	1,22 *	1,26 *	0,93	0,95 *	0,84	5,27
	2,0 m						1,88 *	1,88 *	1,50 *	1,29	1,34 *	0,91	0,95 *	0,76	5,56
	1,0 m						2,76 *	1,89	1,85 *	1,23	1,48 *	0,88	1,00 *	0,73	5,63
	0,0 m						3,21 *	1,81	2,09 *	1,18	1,58 *	0,86	1,11 *	0,75	5,49
	<b>Dozer dole</b>	-1,0 m	2,16 *	2,16 *	2,80 *	2,80 *	3,18 *	1,79	2,12 *	1,16	1,51 *	0,85	1,34 *	0,83	5,10
-2,0 m	3,39 *	3,39 *	4,66 *	3,74	2,74 *	1,81	1,81 *	1,17				1,48 *	1,04	4,39	
-3,0 m			2,47 *	2,47 *	1,41 *	1,41 *						1,33 *	1,33 *	3,05	

## DX63-3, standardní konfigurace • Standardní šířka pásu: 1980 mm • Bez lžice

Jednotka: 1000 kg	A		1,0 m		2,0 m		3,0 m		4,0 m		5,0 m		Max. zdvih			
	B		☺	☹	☺	☹	☺	☹	☺	☹	☺	☹	☺	☹	A (m)	
Jednodílný výložník: 2900 mm Rameno: 1600 mm Deska pásu: 400 mm	4,0 m								1,31	1,11			1,23	1,04	4,15	
	3,0 m								1,30	1,10			0,97	0,82	4,78	
	2,0 m						1,98	1,63	1,26	1,06	0,89	0,75	0,86	0,73	5,10	
	1,0 m						1,86	1,52	1,21	1,01	0,87	0,73	0,82	0,70	5,17	
	0,0 m						1,80	1,46	1,17	0,98	0,85	0,72	0,85	0,72	5,01	
	<b>Dozer nahoře</b>	-1,0 m	* 2,55	* 2,55	* 3,46	2,78	1,78	1,45	1,16	0,97				0,96	0,81	4,60
	-2,0 m	* 4,20	* 4,20	* 3,68	2,83	1,81	1,48							1,28	1,06	3,81
Jednodílný výložník: 2900 mm Rameno: 1600 mm Deska pásu: 400 mm	4,0 m								* 1,37	* 1,37			* 1,23	* 1,23	4,15	
	3,0 m								* 1,38	* 1,38			* 1,13	1,07	4,78	
	2,0 m						* 2,05	* 2,05	* 1,60	1,38	* 1,43	0,98	* 1,13	0,95	5,10	
	1,0 m						* 2,71	2,05	* 1,87	1,33	* 1,51	0,96	* 1,19	0,91	5,17	
	0,0 m						* 3,00	1,98	* 2,03	1,30	* 1,45	0,95	* 1,35	0,94	5,01	
	<b>Dozer dole</b>	-1,0 m	* 2,55	* 2,55	* 3,46	* 3,46	* 2,89	1,97	* 1,97	1,29				* 1,56	1,07	4,60
	-2,0 m	* 4,20	* 4,20	* 3,68	* 3,68	* 2,33	2,00							* 1,57	1,41	3,81

## DX63-3, volitelné příslušenství 1 • Standardní šířka pásu: 1980 mm • Bez lžice

Jednotka: 1000 kg	A		1,0 m		2,0 m		3,0 m		4,0 m		5,0 m		Max. zdvih			
	B		☺	☹	☺	☹	☺	☹	☺	☹	☺	☹	☺	☹	A (m)	
Jednodílný výložník: 2900 mm Rameno: 1900 mm Deska pásu: 400 mm	5,0 m												* 1,28	* 1,28	3,48	
	4,0 m								* 1,17	1,17			* 1,03	0,95	4,52	
	3,0 m								* 1,23	1,16	0,94	0,80	0,91	0,77	5,10	
	2,0 m						* 1,79	1,72	1,32	1,11	0,93	0,79	0,82	0,69	5,39	
	1,0 m						1,95	1,60	1,26	1,06	0,90	0,76	0,79	0,67	5,46	
	0,0 m					* 1,79	* 1,79	1,87	1,52	1,22	1,02	0,88	0,75	0,81	0,68	5,32
	<b>Dozer nahoře</b>	-1,0 m	* 2,18	* 2,18	* 3,08	2,85	1,84	1,50	1,20	1,00				0,90	0,76	4,93
-2,0 m	* 3,50	* 3,50	3,85	2,90	1,86	1,51	1,21	1,01					1,13	0,95	4,22	
-3,0 m			* 2,26	* 2,26									* 1,33	* 1,33	2,88	
Jednodílný výložník: 2900 mm Rameno: 1900 mm Deska pásu: 400 mm	5,0 m												* 1,26	* 1,26	3,48	
	4,0 m								* 1,17	* 1,17			* 1,03	* 1,03	4,52	
	3,0 m								* 1,23	* 1,23	* 1,22	1,04	* 0,95	* 0,95	5,10	
	2,0 m						* 1,79	* 1,79	* 1,47	1,44	* 1,33	1,02	* 0,95	0,90	5,39	
	1,0 m						* 2,52	2,14	* 1,76	1,39	* 1,44	1,00	* 1,00	0,87	5,46	
	0,0 m					* 1,79	* 1,79	* 2,94	2,05	* 1,98	1,34	* 1,52	0,98	* 1,11	0,90	5,32
	<b>Dozer dole</b>	-1,0 m	* 2,18	* 2,18	* 3,08	* 3,08	* 2,94	2,03	* 2,00	1,32				* 1,34	0,99	4,93
-2,0 m	* 3,50	* 3,50	* 4,17	* 4,17	* 2,55	2,05	* 1,68	1,34					* 1,48	1,25	4,22	
-3,0 m			* 2,26	* 2,26									* 1,33	* 1,33	2,88	

# Standardní a volitelné vybavení

## Motor

Diesellový motor Yanmar, Common Rail s přímým vstřikováním, splňující požadavky EU Stage V, EGR	●
Automatický volnoběh	●

## Hydraulický systém

Náhradní porty (ventil)	●
Potrubí bouracího kladiva	●
Tlumení válce a těsnění proti nečistotám	●
Řízení přidavného hydraulického průtoku a nastavení z panelu displeje, 1. pomocné dvoucestné a 2. pomocné dvoucestné	●

## Kabina a interiér

Ochranná konstrukce při převrácení (ROPS)	●
Přetlaková, zvukově izolovaná kabina	●
Nastavitelné sedadlo s nastavitelnou opěrkou hlavy a loketní opěrkou	●
Klimatizace	●
Výsuvné přední okno a odnímatelné spodní přední okno	●
Posuvná pravá okna se zámekem	●
Stropní světlo	●
Horní stěrač čelního skla s časováním	●
Několik úložných prostorů	●
Plochá, prostorná a snadno čistitelná podlaha	●
Držák nápojů	●
Ochrana proti krádeži	●
Panel s barevným 5,7" (14,5 cm) LCD monitorem	●
Otočný regulátor otáček motoru (ot./min)	●
Hydrostatický dvourychlostní systém pojezdu s manuálním nebo automatickým řazením	●
Příprava na rádio	●
Napájecí zásuvka 12 V	●
Sériový komunikační port pro rozhraní přenosného počítače	●
Nastavitelné PPC pro rameno, výložník, lžiči a otáčení, s posuvným proporcionálním ovládním příslušenství a tlačítky přidavné hydrauliky	●
Pojezdové pedály a ruční páky	●
Hlavní klíč	●
Rádio MP3/USB s přehrávačem CD (sada)	○

## Bezpečnost

Pojistné ventily válce výložníku a ramena	●
Zařízení pro výstrahu při přetížení	●
Otočný maják	●
Páka hydraulického bezpečnostního zámku	●
Bezpečnostní sklo	●
Kladivo pro nouzový únik	●
Pravé a levé zpětné zrcátko	●
Nouzový spínač zastavení motoru	●
Systém prevence přehřátí a restartování motoru	●
Parkovací brzda a zámek otáčení kabiny automatický	●
Zesílené otočné body z lité oceli	●
Přepínač odpojení baterie	●
Halogenové pracovní světlo (1 na horní části kabiny)	●
Uzamykatelné víčko nádrže	●
Kabina FOGS – horní a přední ochranné kryty kabiny (ISO 10262) (sada)	○
Horní a spodní ochranné kryty předního okna	○

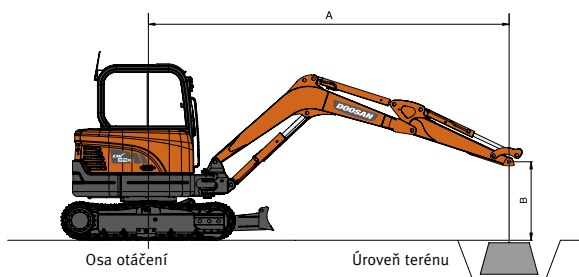

: Výkon přes přední stranu

: Výkon přes boční stranu nebo 360°

1. Zvedací kapacity jsou v souladu s ISO 10567:2007(E).
2. Bod zatížení je na konci ramena.
3. \* = Jmenovitá zatížení jsou založena na hydraulické kapacitě.
4. Zobrazená jmenovitá zatížení nepřekračují 75 % překlopných zatížení nebo 87 % hydraulické zvedací kapacity.
5. Pro zvedací kapacitu se lžiči jednoduše odečtete skutečnou hmotnost lžičce od hodnot.
6. Uvedené konfigurace nemusí nutně odrážet standardní vybavení stroje.

## Ostatní

Mono výložník: 2900 mm – rameno: 1600 mm	●
Protizávaží: 830 kg	●
Čerpadlo s palivovým filtrem	●
Dvouprvkový čistič vzduchu	●
Kapota motoru s plynovou pružinou	●
Autodiagnostická funkce	●
Baterie (12 V, 100 Ah), alternátor (12 V, 80 A)	●
Elektrický klakson	●
Dálkové mazání otočných bodů otočného prstence a pracovní skupiny	●
Ochranné kryty světel na výložníku	●
Dlouhé rameno: 1900 mm s protizávažím: 934 kg	○
Hydraulické potrubí pro drtič, rychlospojku, drapákovou, naklápěcí a otočnou lžiči	○

## Podvozek

Pevný podvozek	●
Hydraulický seřizovač pásů	●
Gumové pásy 400 mm	●
Dozerová radlice (šířka: 1980 mm a výška: 410 mm)	●
Dozerový dvojitý zpětný ventil (sada)	○
Ocelové pásy 400 mm	○
Mazané a utěsněné články pásů	○
3. pomocné vedení, drapák	○

Standard: ●  
Volitelné: ○



Některá z těchto volitelných příslušenství mohou být na některých trzích standardní. Některá z těchto volitelných příslušenství nemusí být pro určité trhy k dispozici. Zeptejte se svého místního prodejce DOOSAN, který vám poskytne další informace o dostupnosti nebo o přizpůsobení vašeho stroje potřebám vašich aplikací.

# Powered by Innovation



**DOOSAN**