



Motor

Značka.....	Kubota
Model.....	722
Válce.....	3
Typ paliva.....	Diesel
Obsah válce cm ³	719
Systém chlazení.....	kapalinový

Výkon motoru

Výkon dle SAE kW/hp.....	15/20
Max točivý moment Nm.....	46
Při otáčkách motoru ot/min.....	2600
Max otáčky motoru bez nákladu ot/min.....	3600

Elektrický systém

Baterie V-Ah.....	12 - 53
Alternátor A.....	40

Provozní kapaliny

Chladicí systém l.....	5
Motorový olej l.....	3,8
Palivová nádrž l.....	15
Hydraulická nádrž l.....	40
Celkový objem hydraulického systému l.....	45

Pracovní výkon

Hydraulický zdvihací výkon kg.....	1150
Tlačná síla 50 cm kg.....	900
Maximální zatížení, přímém směru kg.....	750
Maximální zatížení, v natočení kg.....	490
Provozní hmotnost kg.....	860
Rychlost km/h.....	0-13
Tažná síla kg.....	950

Hydraulický systém

Pracovní hydraulika l/min.....	29
Pracovní tlak bar.....	200
Pohonná hydraulika l/min.....	75
Max pohonný hydraulický tlak bar.....	250

Časy jednotlivých funkcí

Zvednutí ramene s.....	2,8
Spuštění ramene s.....	2,1
Záběr naběrače s.....	1,7
Naklonení naběrače s.....	2,1
Otáčky volantu L/P ot.....	3,5/4,7

Pneumatiky

Rozměry.....	23x8,5-12IN
--------------	-------------

755xc Malý obr

Nejmenší mininakladač Norcar s označením 755xc je přizpůsobivý a všestranný stroj určený pro soukromého uživatele, který však zvládá i náročné profesionální pracovní úkoly. Se svým malým poloměrem otáčení a kompaktní konstrukcí je velmi účinný v uzavřených prostorech.

Mininakladač 755xc má velkou trakci v poměru ke své hmotnosti. Hnací systém je hydrostatický a ovládá se směrovým pedálem.

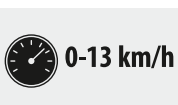
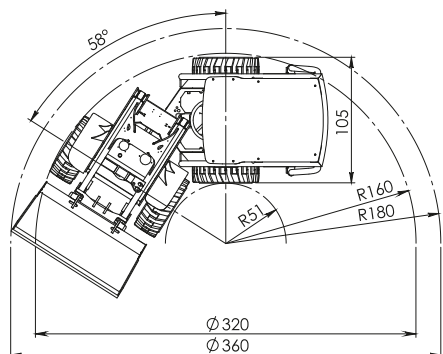
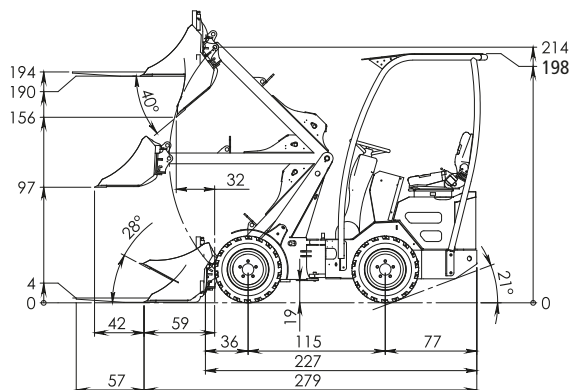

Standardní vybavení 755

Příčný stabilizátor ROPS/FOPS, bezpečnostní pás
 Provozní světla, přední
 Ruční parkovací brzda / bezpečnostní systém
 Plovoucí režim na zvedacím ramenu
 Ruční plyn / nožní plyn
 Počítadlo motohodin, kontrolka paliva, ukazatel teploty motoru
 Odpružené sedadlo, loketní opěrka vpravo
 Nastavitelný sloupek řízení

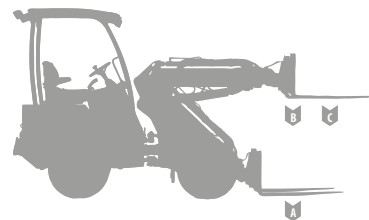

Standardní stroj

Zatížení způsobující převrácení s paletovou vidlicí Přímý směr	Natočení
A. Převrácení pozice kg	600 430
B. Horizontální rameno kg	880 580
C. Horizontální rameno kg	590 380



Rychloupínací spojka MultiFaster Quick

Rychloupínací spojka MultiFaster Quick usnadňuje a urychluje výměnu hydraulického nářadí. Všechna hydraulická připojení jsou prováděna jednoduchým pohybem ruky a brání křížení spojení. Tlak se automaticky uvolní a neunikne žádný olej.



Oscilační zámek

Blokuje kyvadlový pohyb nakladače v kloubu. Lze jej využít např. při vyrovnávacích pracích, kdy nářadí musí být rovnoběžné se zadními koly.



Ochranná stříška FOPS

Ocelová stříška, která chrání obsluhu před padajícími předměty.



Pneumatika 23 x 8,5-12 IN

Odolná víceúčelová pneumatika, která zvládá velká zatížení. Vhodná pro práci na tvrdších površích jako jsou asfalt, beton nebo pevně udusaný štěrk. Šířka stroje 105 cm.

Nadstandardní vybavení



Provozní LED světla

Dvě LED světla ukazující vzad a vpřed

7007533



Vybavení do silničního provozu

Světla a vybavení nezbytné pro jízdu po veřejných komunikacích. Pro pohyb na veřejných komunikacích je nutné projít kontrolní prohlídkou a mít platnou registraci, kdy tyto procedury se mohou lišit podle dané země. Požádejte prodejce o radu ohledně kontrolních prohlídek ve vašem regionu.

7001852



Pneumatika 23 x 10,5-12 GR

Pneumatika s hustým vzorkem. Měkká pneumatika, která je jemná k povrchu a dobře přilne. Vhodná pro práci na trávě, štěrkových cestách a silnicích. Pneumatika také udělá dobrou práci na sněhu a ledu. Šířka pneumatiky zajišťuje nízký tlak na podložku. Šířka stroje 110 cm.

7001857



Pneumatika 23 x 5,7-12 IN

Mimořádně úzká víceúčelová pneumatika, vhodná pro práci na tvrdších površích jako jsou asfalt, beton nebo pevně udusaný štěrk. Šířka stroje 93 cm.

7001854



Pneumatika 23 x 8,5-12 GR

Pneumatika s hustým vzorkem. Měkká pneumatika, která je jemná k povrchu a dobře přilne. Vhodná pro práci na trávě, štěrkových cestách a silnicích. Pneumatika také udělá dobrou práci na sněhu a ledu. Šířka stroje 105 cm.

7001856



Pneumatika 23 x 8,5-12 TR

Pneumatika s traktorovým vzorkem. Poskytuje dobrou trakci a je vhodná pro měkčí povrchy jako jsou hlína, písek a štěrk. Vzorec běhounu je navržen tak, aby udržoval pneumatiku čistou při jízdě na mokřem povrchu. Šířka stroje 103 cm.

7001855



Loketní opěrka vlevo

Zajišťuje pohodlnější a klidnější jízdu. Doporučujeme pro stroje provozované delší dobu v dopravním provozu a při terénních úpravách.

7001851



Vyhřívání sedadla

Teplo v sedací části zvyšuje komfort při jízdě ve studeném počasí.

7001848



Závěs Combo

Závěs se standardní 50 mm koulí kombinovanou s kolíkem pro tažné oko přívěsu

7001846



Závěs

Závěs se standardní 50 mm koulí

7001845



Motor přátelský k životnímu prostředí

Diesellový motor emisní třídy Tier 4. Motor přátelský k životnímu prostředí s nízkými emisemi. Motor je vyroben tak, aby splňoval emisní požadavky pro třídu Tier 4 ve Spojených státech

7001851



Přehřev motoru

Zlepšuje startovací schopnost a snižuje opotřebení při startování za studena. Doporučená doba v zásuvce 30 min.

7001842



Majákové světlo

Upozorňuje okolí na pracující vozidlo.

7007534



Zpětná zrcátka

Zpětná zrcátka namontovaná po obou stranách nakladače zajišťují pohodlnou a bezpečnou jízdu.

7007535